

**Инструкция по эксплуатации
подвесного мотора
SUZUKI DT 30**

ПРЕДИСЛОВИЕ

Спасибо за то, что Вы выбрали лодочный мотор SUZUKI.

Пожалуйста, прочтите данную инструкцию внимательно и просматривайте ее время от времени в дальнейшем.

В ней содержится важная информация, рекомендации и требования по эксплуатации, техническому обслуживанию и ремонту подвесного мотора, а так же технике безопасности и мерах предосторожности при пользовании подвесным лодочным мотором SUZUKI.

СОДЕРЖАНИЕ

Важная информация для владельца	3
Расположение идентификационного номера мотора	4
Топливо и масла	4
Конструкция мотора	6
Установка и снятие мотора	7
Установка аккумулятора	8
Выбор и установка винта	8
Настройки	9
Проверка перед эксплуатацией	14
Обкатка мотора	14
Эксплуатация мотора	14
Осмотр и техническое обслуживание мотора	21
Промывка каналов системы охлаждения	25
Использование электрического оборудования	25
Затопленный мотор	25
Транспортировка мотора	26
Хранение мотора	26
Эксплуатация после консервации	26
Диагностика неисправностей	27
Спецификации	28

ВАЖНО!

Пожалуйста, прочитайте эту инструкцию перед эксплуатацией Вашего мотора. Особое внимание обратите на информацию, выделенную рамками и помеченную символом «!».

! ОСТОРОЖНО

Опасные ситуации, которые могут привести к серьезным травмам или даже смерти.

! ПРЕДОСТЕРЕЖЕНИЕ -

Опасные ситуации, которые могут привести к поломке мотора.

!ЗАМЕЧАНИЕ

Специальная информация, поясняющая инструкции и советы по обслуживанию.

ВАЖНАЯ ИНФОРМАЦИЯ ДЛЯ ВЛАДЕЛЬЦА

!ОСТОРОЖНО

- Вы должны предпринять предупредительные меры, что бы снизить возможность возникновения несчастных случаев и травм при использовании Вашего мотора и лодки.

Пожалуйста, соблюдайте следующие меры предосторожности:

- Перед первым использованием Вашего мотора внимательно ознакомьтесь с инструкцией, требованиями безопасности и обслуживания.
- Перед каждым использованием Вашего мотора осуществляйте его проверку. Перечень деталей и узлов, которые необходимо проверить содержится в разделе «ПРОВЕРКА ПЕРЕД ЭКСПЛУАТАЦИЕЙ».
- Никогда не управляйте Вашей лодкой в состоянии алкогольного опьянения или под воздействием любых наркотических препаратов.

- Попрактикуйтесь управлять Вашей лодкой на низких и средних скоростях, пока Вы не научитесь свободно управлять комбинацией мотор - лодка.
- Не управляйте Вашей лодкой на высоких скоростях, пока не достигнете совершенства в управлении.
- Удостоверьтесь, что все пассажиры надели спасательные жилеты.
- При загрузке лодки распределяйте груз равномерно между носом и кормой, левым и правым бортами.
- Внимательно изучите требования к регулярному техническому обслуживанию Вашего мотора. При возникновении вопросов, а так же при необходимости осуществления технического обслуживания и ремонта, обращайтесь только к авторизованному Дилеру SUZUKI.
- Не пытайтесь самостоятельно изменять конструкцию Вашего мотора – это может сделать его небезопасным.
- Изучите и следуйте навигационным правилам водоема, в котором Вы управляете Вашей лодкой.
- Удостоверьтесь, что в Вашей лодке имеется необходимое спасательное оборудование, такое как: надувной круг для Вашего пассажира, фальшфейер, сигнальное устройство, якорь, высасывающая помпа, веревка, аптечка первой помощи, техническая аптечка, запасная стартерная веревка, мерцающий огонь. Запас топлива и масла.
- Проинструктируйте Ваших пассажиров о технике безопасности и использования спасательного оборудования в случае опасности.
- Не держитесь за капот или другие части мотора при посадке в лодку и высадке на берег.
- Проверьте прогноз погоды перед плаванием.

- Будьте предельно осторожны при замене запчастей на Вашем моторе и выборе дополнительного оборудования. Помните, что применение несовместимых или некачественных запасных частей или аксессуаров, может вызвать поломку мотора и угрожать Вашей безопасности. SUZUKI настоятельно рекомендует использовать только фирменные запчасти или дополнительное оборудование. Использование любых других запасных частей и аксессуаров приведет к аннулированию гарантии.

РАСПОЛОЖЕНИЕ ИДЕНТИФИКАЦИОННОГО НОМЕРА МОТОРА

Идентификационный номер мотора выгравирован на пластине, закрепленной на кронштейне, как показано на рисунке внизу. Важно знать этот номер при заказе запчастей или в случае кражи Вашего мотора.

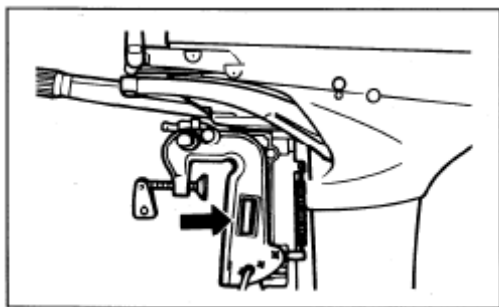

ТОПЛИВО И МАСЛА

БЕНЗИН

SUZUKI настоятельно рекомендует использовать неэтилированный бензин, не содержащий спирта, с минимальным октановым числом 92. Допускается использование смесей неэтилированного бензина и спирта с эквивалентным октановым числом.

SUZUKI настоятельно рекомендует установить на топливопроводе между топ-

ливным баком и мотором специальный фильтр, отделяющий воду от бензина. Система фильтрации такого типа предотвращает проникновение воды, которая может содержаться в топливном баке, в систему впрыска топлива мотора.

Проникновение воды может вызвать сбой в работе двигателя и повреждения системы электронного зажигания.

За дополнительной информацией по приобретению и установке подобных систем фильтрации обратитесь к авторизованному Дилеру SUZUKI.

Бензин, содержащий метилтетрабутилэфир (МТБЭ)

Неэтилированный бензин, содержащий МТБЭ, может использоваться в Вашем моторе, если содержание МТБЭ не более 15 процентов. Это окисленное топливо не содержит спирта.

Бензинэтаноловые смеси

Смеси неэтилированного бензина и метанола (зернового спирта) так же известные как газохол, используются в некоторых районах. Бензин, содержащий не более 10 процентов этанола, может использоваться в Вашем моторе без нарушения условий гарантии.

Бензинметаноловые смеси.

Смеси неэтилированного бензина и метанола (древесного спирта) так же применяются в некоторых местностях. Не используйте смеси, содержащие более 5 процентов метанола. Повреждения топливной системы, возникшие при использовании такого топлива, не являются гарантийными случаями. Топливо, содержащее менее 5 процентов метанола, может использоваться только в том случае, если оно содержит антикоррозийные присадки.

!ЗАМЕЧАНИЕ

Если Вы не удовлетворены работой или экономичностью Вашего мотора при применении бензиноспиртовых смесей, используйте неэтилированный бензин, не содержащий спирт. Убедитесь, что любая смесь, которую Вы используете, имеет октановое число не менее 92.

Применение неэтилированного бензина продлевает срок службы свечей.

!ПРЕДОСТЕРЕЖЕНИЕ

Будьте осторожны при заправке бензином Вашего мотора. Не проливайте бензин. Он может повредить лакокрасочное покрытие мотора. Данное повреждение не является гарантийным.

Моторное масло

Используйте только сертифицированное масло NMMA TC-W3.



!ПРЕДОСТЕРЕЖЕНИЕ

Не смешивайте различные типы масел! Это может вызвать свертывание (загустение масла) и привести к поломке мотора.

Топливные смеси

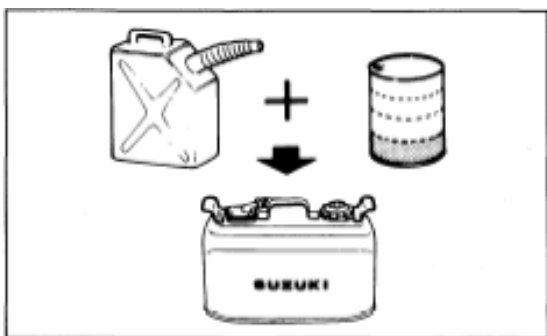

В течение первых пяти часов работы мотора (период обкатки) используйте смесь бензина и масла в пропорции 25 : 1. После периода обкатки используйте смесь 100.

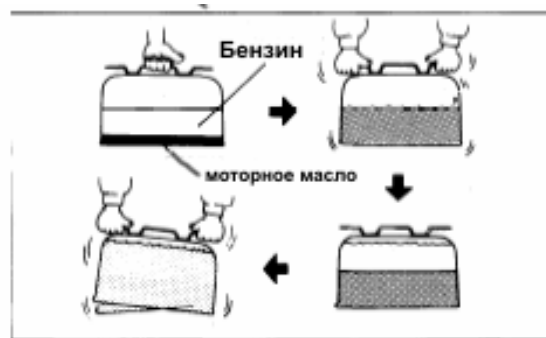

!ОСТОРОЖНО

Перед заправкой заглушите мотор и вынесите топливный бак из лодки. Не заливайте бензин в бак до верхнего уровня. На солнце бак может нагреться и бензин будет выливаться. Не проливайте топливо. Если это случилось, немедленно вытрите его. Не курите при заправке и держитесь подальше от огня, искр и других источников открытого пламени.

Редукторное масло

Используйте гипоидное трансмиссионное масло SAE 90.



КОНСТРУКЦИЯ МОТОРА

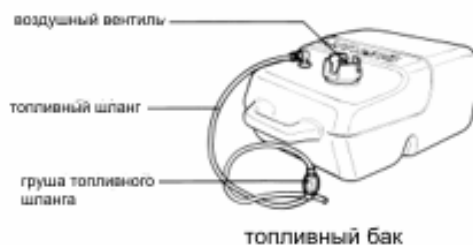
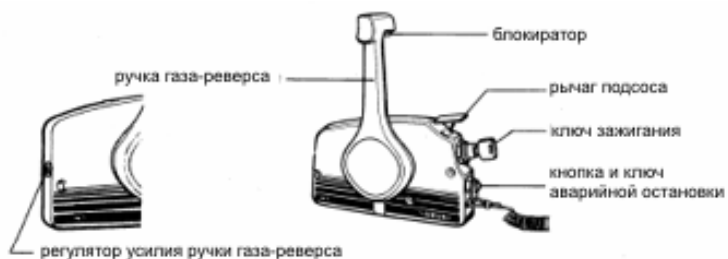
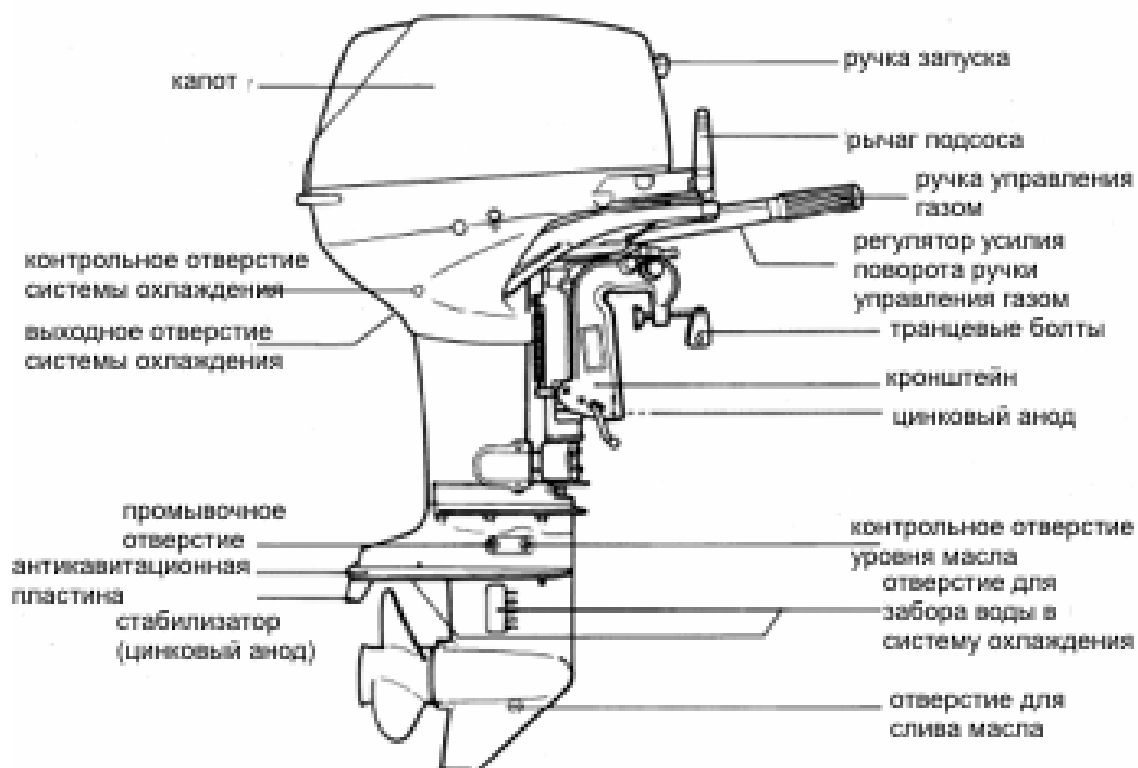

УСТАНОВКА МОТОРА

!ОСТОРОЖНО

Никогда не нагружайте Вашу лодку больше предельно разрешенной массы. Не устанавливайте мотор, мощность которого, превышает максимально допустимую для Вашей лодки.

Соответствующая высота транца важна для хороших ходовых качеств. Мотор, установленный на слишком высоком транце, будет бить винтом воздух и перегреваться. Если мотор установлен слишком низко, то сопротивление будет больше, а скорость соответственно меньше.

При установке мотора антикавитационная пластина должна располагаться на 0-25 мм ниже уровня днища лодки.

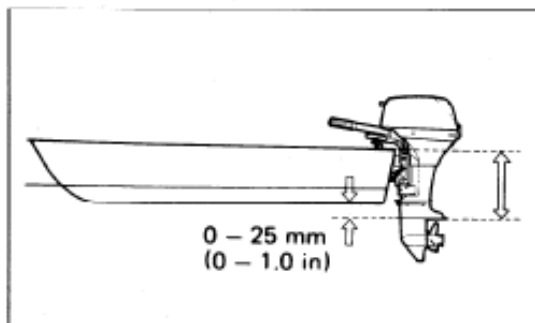

Центрируйте Ваш мотор на транце и закрепите его вручную с помощью болтов. Убедитесь, что мотор стоит ровно посередине транца, иначе при движении лодку будет тянуть в сторону.

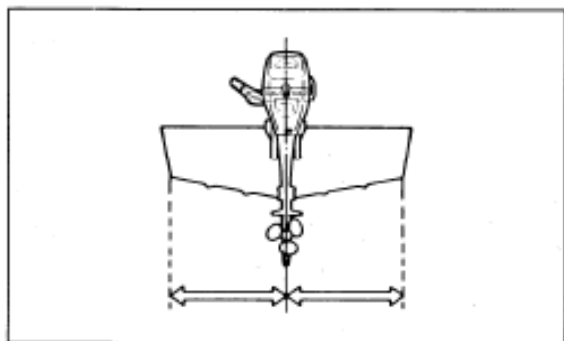

Установите гайки, шайбы и болты как показано на рисунке и герметизируйте их так, чтобы предотвратить попадание воды.

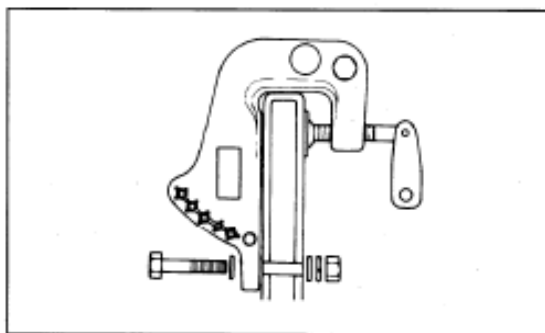

!ОСТОРОЖНО

Неудачная попытка установки мотора и сопутствующих приборов может привести к травмам или повреждениям.

Снятие мотора с транца

Чтобы снять мотор с транца, проделайте операции в обратном порядке. Подержите мотор в таком положении, что бы головка блока цилиндров мотора располагалась выше дейдвуда, чтобы слить воду.

!ПРЕДОСТЕРЕЖЕНИЕ

При транспортировке или хранении не оставляйте мотор в таком положении, чтобы блок цилиндров располагался на уровне ниже дейдвуда, иначе вода может попасть в цилиндры, что вызовет повреждения двигателя.

УСТАНОВКА АККУМУЛЯТОРА

SUZUKI рекомендует использовать только высококачественные аккумуляторные батареи, отвечающие всем необходимым требованиям.

Закрепите аккумулятор на лодке в сухом месте, мало подверженном вибрации.

Чтобы подключить аккумулятор, сначала подсоедините красный провод от мотора к положительной фазе аккумулятора, а затем подсоедините черный провод к отрицательной.

!ПРЕДОСТЕРЕЖЕНИЕ

Не устанавливайте аккумулятор рядом с топливным баком.

Не курите рядом и держитесь подальше от источников огня.

Чтобы демонтировать аккумулятор, сначала отсоедините черный провод от отрицательной фазы, а затем красный от положительной

!ПРЕДОСТЕРЕЖЕНИЕ

- Внимательно проверяйте правильность присоединения проводов.
- Не отсоединяйте провода от аккумулятора во время работы мотора!

ВЫБОР И УСТАНОВКА ВИНТА

Выбор винта

При выборе винта, учитывайте характеристики лодки. Помните, что при управлении лодкой скорость зависит от установленного винта.

!ПРЕДОСТЕРЕЖЕНИЕ

Установка винта со слишком большим или, наоборот, со слишком малым шагом, может привести к серьезным повреждениям мотора.

Максимальные рабочие обороты:
DT 30 5000- 5600 об/ мин

Установка винта

!ОСТОРОЖНО

При установке или снятии винта убедитесь, что ручка переключения передач находится в нейтральном положении, а свечные провода отсоединены. Иначе мотор может неожиданно завестись.

!ОСТОРОЖНО

Чтобы не порезаться лопастями винта, оденьте перчатки. Поместите деревянный брусок между антикавитационной пластиной и винтом для удержания винта на месте.

Для установки винта выполните следующую процедуру:

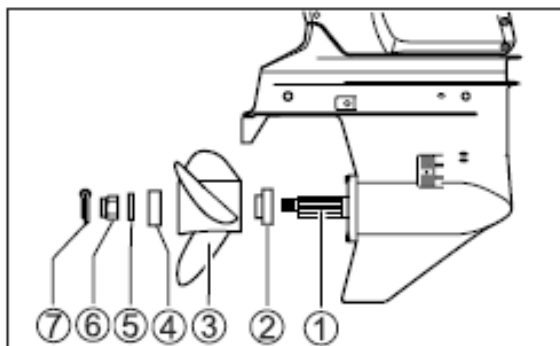

1. Смажьте гребной вал (1) специальной водозащитной смазкой для предотвращения коррозии.
2. Наденьте фиксатор (2) на гребной вал.

3. Выровняйте винт (3) с ребрами гребного вала и наденьте винт на вал.
4. Наденьте переходник (4) и шайбу (5) на гребной вал.
5. Закрутите винтовую гайку (6) и затяните ее с усилием 50-60 н/м².
6. Вставьте шпильку (7) и загните ее для фиксации гайки.

НАСТРОЙКИ

Ключ аварийной остановки

Ключ аварийной остановки представляет собой пластиковый фиксатор, закрепляемый на кнопке аварийной остановки. Мотор работает только при закрепленном ключе.

Мотор не заведется, если ключ отсутствует. Если на работающем моторе выдернуть ключ за прикрепленный к нему пластиковый шнур – мотор заглохнет.

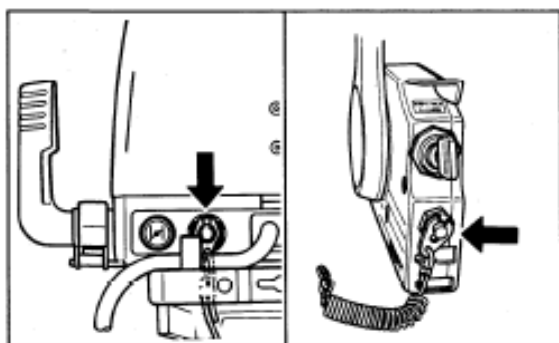

!ОСТОРОЖНО

При управлении лодкой всегда надежно закрепляйте конец шнура, привязанного к ключу аварийной остановки, на руке или одежде. Таким образом, если Вас выбросит из лодки, мотор немедленно заглохнет, поскольку ключ будет выдернут.

Запасной ключ аварийной остановки предназначен только для кратковременного использования. Отсоедините его от шнура и поместите в безопасное место на Вашей лодке. Если вы потеряли или повредили ключ аварийной остановки, немедленно замените его, что бы Вы могли вернуться в

нормальный режим использования запасного ключа.

Наклон дейдвуда

Положение «Блок»

Фиксируйте дейдвуд в этом положении при движении задним ходом, а так же всякий раз, когда Вы движетесь по глубоководному водоему, где исключена возможность столкновения с подводным объектом. Положение «Блок» предотвращает поднятие дейдвуда из воды под воздействием выхлопа винта на задней передаче или быстрого торможения.

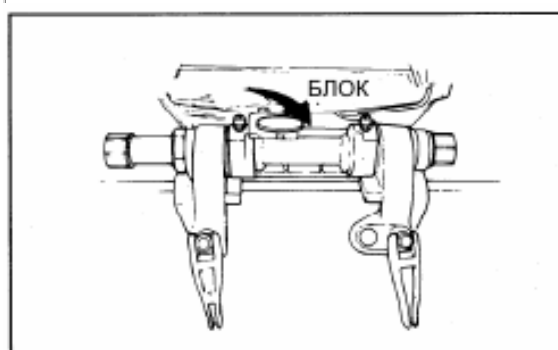

!ОСТОРОЖНО

Столкновение с подводным объектом при движении на моторе, зафиксированном в положении «Блок», может привести к серьезным повреждениям мотора. При движении передним ходом по незнакомой акватории, где есть вероятность столкновения с подводным объектом, всегда устанавливайте дейдвуд в положении «Свободно» и двигайтесь только на маленьких скоростях.

Положение «Свободно»

Устанавливайте дейдвуд в этом положении при движении передним ходом по мелководью. Свободное положение фиксатора позволяет мотору подниматься при ударе с подводным объектом, снижая тем самым вероятность повреждения мотора. Более подробно правила эксплуатации мотора на мелководье описаны в разделе «Эксплуатация на мелководье».

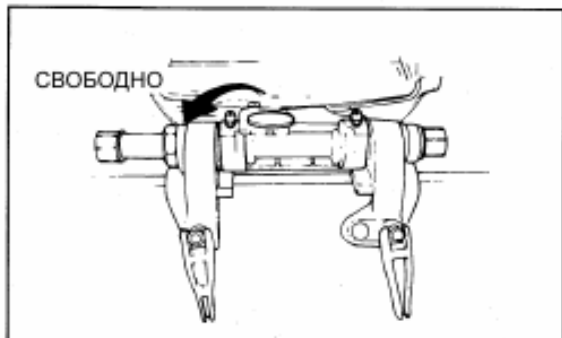

!ОСТОРОЖНО

Если дейдвуд зафиксирован в положении «СВОБОДНО» (RELEASE), то под воздействием таких сил, как, например, столкновение с подводным объектом или вращение винта при движении задним ходом, или резкое торможение, мотор может неожиданно подняться из воды, что может быть травмоопасным. Чтобы избежать подобных повреждений, используйте положение «СВОБОДНО» только на мелководье и управляйте мотором, соблюдая необходимые меры предосторожности и только на низких скоростях.

Рычаг фиксатора откидки дейдвуда

Рычаг фиксатора откидки дейдвуда используется для фиксации мотора в полностью поднятом положении.

Чтобы закрепить мотор в таком положении, проделайте следующие операции:

!ОСТОРОЖНО

Следите за тем, чтобы Ваши руки не находились вблизи транцевого крепления или под мотором во время его поднятия, иначе Вы можете получить серьезную травму.

1. Установите фиксатор дейдвуда в положение «Свободно».

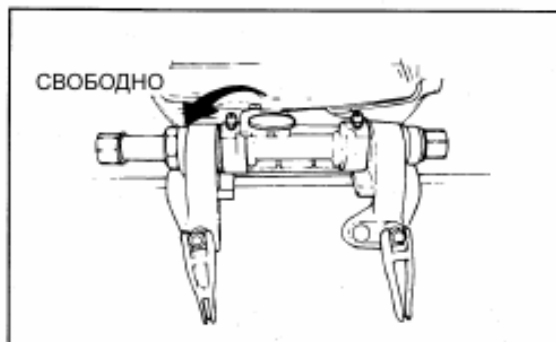

2. Возьмитесь за углубление на задней части капота мотора и поднимайте мотор до тех пор, пока он автоматически не зафиксируется в полностью поднятом положении.

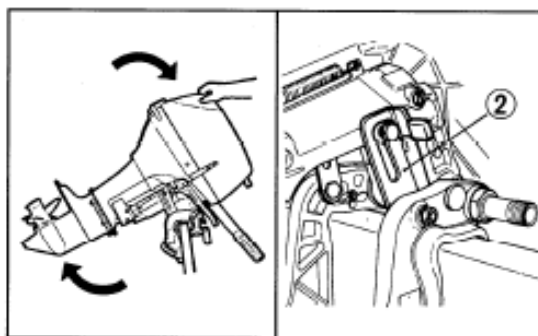

!ПРЕДОСТЕРЕЖЕНИЕ

Не используйте румпель для того, чтобы поднять или опустить мотор. Он может сломаться.

Чтобы опустить мотор, наклоните его слегка к себе, потяните за рычаг фиксатора откидки (2) и медленно опустите мотор.

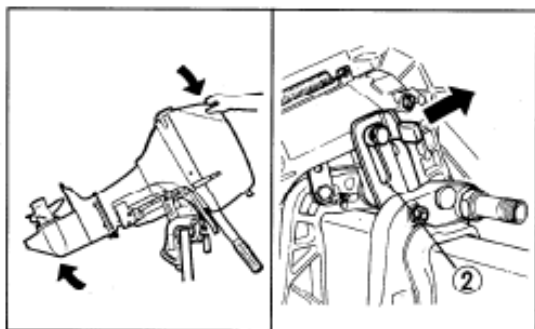

!ПРЕДОСТЕРЕЖЕНИЕ

Не забудьте отсоединить топливный шланг, если Вы оставляете мотор на длительное время в полностью поднятом положении. Иначе топливо может вытечь.

Положение дейдвуда при движении по мелководью

Чтобы установить рычаг опоры для движения по мелководью:

1. Установите фиксатор дейдвуда (А) в положение «Свободно».
2. Поднимайте мотор до тех пор, пока он не зафиксируется в полностью поднятом положении.

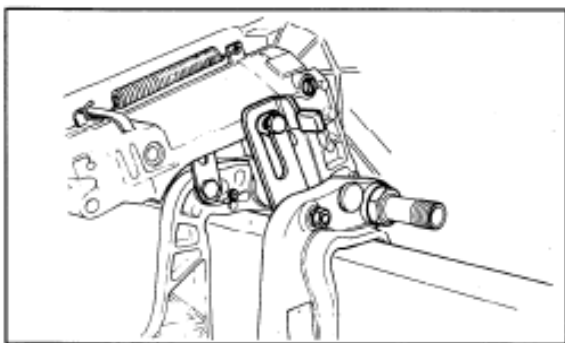

3. Потяните рычаг опоры для движения по мелководью (А) к себе.

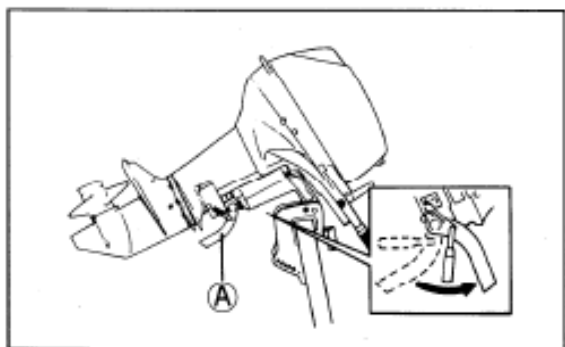

4. Медленно опустите мотор, пока он не зафиксируется в положении немного приподнятом относительно нормального.

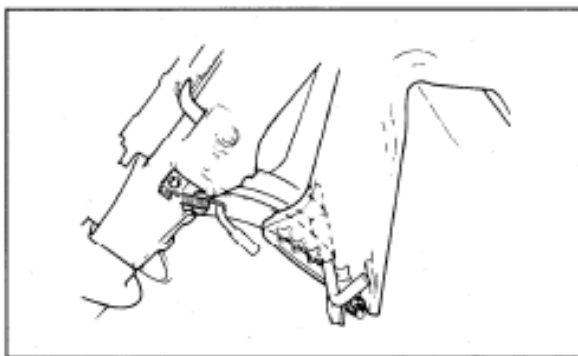

!ОСТОРОЖНО

Фиксатор откидки дейдвуда не работает в положении движения по мелководью. Под воздействием таких сил, как например, столкновение с подводным объектом или вращение винта при движении задним ходом, или резкое торможение, мотор может неожиданно подняться из воды, что может быть травмоопасным. Чтобы избежать подобных повреждений, управляйте мотором, соблюдая необходимые меры предосторожности и только на низких скоростях.

Настройка угла наклона дейдвуда

Для обеспечения стабильного управления и хорошего КПД, поддерживайте соответствующий угол наклона дейдвуда, как показано на рисунке. Необходимый угол зависит от характеристик лодки, мотора, винта и условий эксплуатации.



Чтобы настроить угол:

1. Зафиксируйте мотор в приподнятом положении.
2. Вставьте штырь (A) в необходимое гнездо.

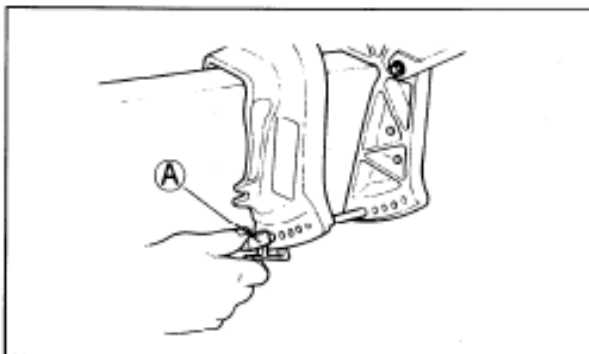

3. Опустите мотор вниз.

Для того, чтобы уменьшить угол, переместите штырь по направлению к лодке. Для увеличения угла переместите штырь по направлению от лодки.

Настройка стабилизатора

Эта настройка используется для того, чтобы компенсировать возможное незначительное отклонение лодки от курса под воздействием силы вращения винта, положения мотора и т.д.

Чтобы настроить стабилизатор:

1. Ослабьте винт (A), удерживающий стабилизатор на месте.

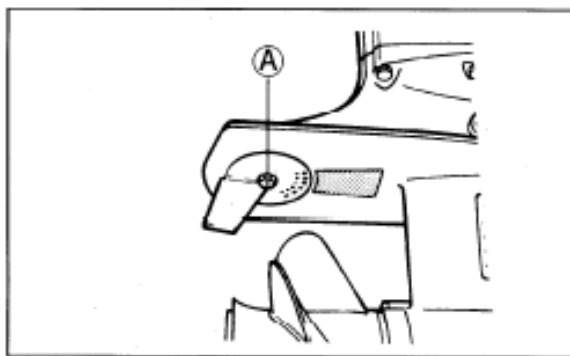

2. Если лодка отклоняется направо, поверните тыльную часть стабилизатора по направлению к правому борту, если лодка отклоняется налево, поверните стабилизатор влево.

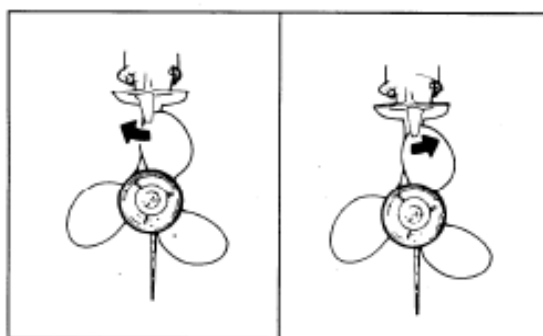

3. Закрутите болт, удерживающий стабилизатор.

После настройки проверьте, отклоняется ли лодка в какую-либо сторону. Если необходимо - перенастройте стабилизатор.

Настройка усилия поворота

Рулевое управление не должно быть ни очень легким, ни очень тугим. Настройте жесткость рулевого управления так, чтобы при повороте вы ощущали легкое сопротивление. Для увеличения жесткости рулевого управления поверните болт (А) по часовой стрелке. Для уменьшения – против.

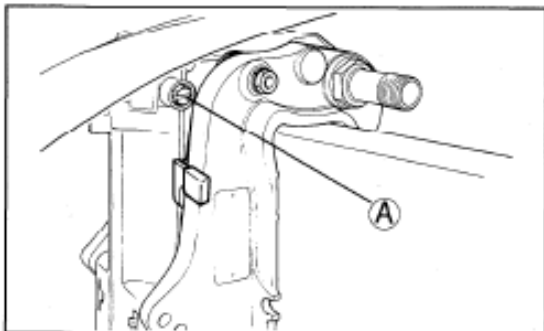

Настройка усилия управления газом

Жесткость управления газом может регулироваться по Вашему желанию. Чтобы увеличить жесткость, поверните регулятор (А) по часовой стрелке, чтобы уменьшить – против.

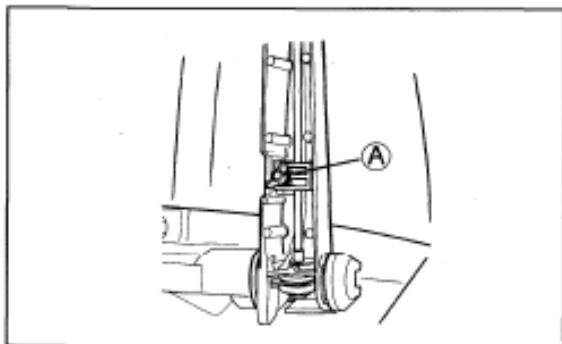

Модели с дистанционным управлением

Усилие хода ручки машинки газа-реверса может быть настроено в соответствии с Вашими предпочтениями. Чтобы увеличить усилие, поверните винт (А) по направлению хода часовой стрелки. Чтобы уменьшить – против.

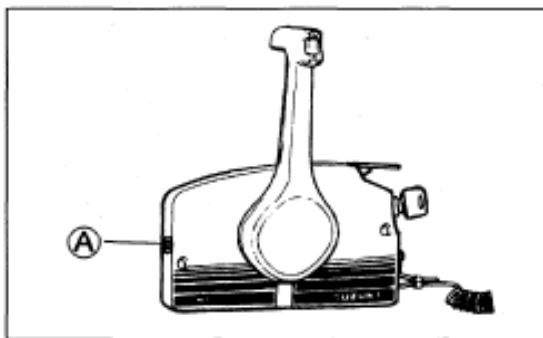

Настройка оборотов холостого хода

Обороты холостого хода настроены на предприятии-изготовителе так, чтобы обеспечить стабильную и ровную работу двигателя на холостом ходу. При необходимости настройки оборотов холостого хода выполните следующие действия:

1. Прогрейте двигатель около 5 минут.
2. Поверните винт регулировки холостого хода (А) по часовой стрелке для увеличения оборотов и против – для уменьшения.

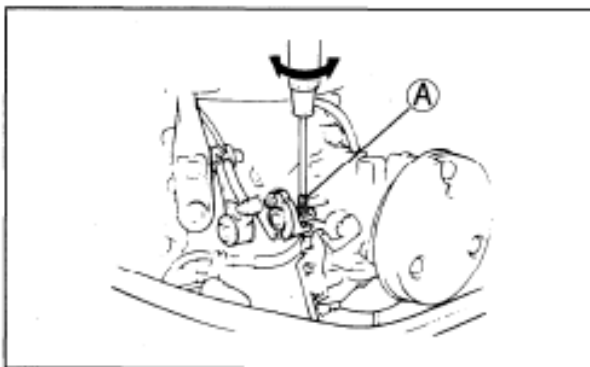

ПРОВЕРКА ПЕРЕД ЭКСПЛУАТАЦИЕЙ

!ОСТОРОЖНО

Для обеспечения Вашей безопасности и безопасности Ваших пассажиров всегда перед поездкой выполняйте следующую проверку:

- Удостоверьтесь, что у Вас достаточно топлива для предполагаемой поездки.
- Осмотрите винт, чтобы убедиться, что он не поврежден.
- Удостоверьтесь, что мотор надежно закреплен на транце.
- Удостоверьтесь, что штырь, фиксирующий наклон дейдвуда надежно вставлен в гнездо.
- Удостоверьтесь, что на борту имеется необходимое количество следующего спасательного оборудования: спасательные круги (для каждого пассажира), огнетушитель, сигнальное устройство, якорь, весла, помпа для откачки воды, веревка, медицинская аптечка, ЗИП, проблесковый огонь, запас топлива и масла.

ОБКАТКА МОТОРА

К периоду обкатки относятся первые 5 часов работы мотора. Необходимо тщательно следовать всем рекомендациям по эксплуатации мотора в этот период. Неправильная эксплуатация может сказаться на сроке службы мотора и его производительности.

1. Используйте смесь бензина и масла в пропорции 25 к 1. Используйте только сертифицированное TCW3 масло для топливной смеси.
2. Прогревайте двигатель на холостом ходу на малых оборотах не менее 5 минут.
3. В течение первых 3 часов работы двигателя не используйте мотор более чем на половину мощности. В оставшийся период обкатки вы можете эксплуатировать мотор на полной мощности не более 30 секунд.
4. В период обкатки, когда Вы используете смесь бензина и масла 25 к 1, не ходите на минимальных оборотах более 5 минут.

!ЗАМЕЧАНИЕ

После периода обкатки используйте смесь бензина и масла, рекомендованную в разделе «ТОПЛИВО И МАСЛО»

!ОСТОРОЖНО

Несоблюдение рекомендаций по обкатке мотора может привести к повреждениям мотора.

ЭКСПЛУАТАЦИЯ МОТОРА

Запуск мотора

!ОСТОРОЖНО

Перед тем, как подсоединить топливный бак к мотору, убедитесь, что у Вас достаточно топлива для предполагаемой поездки.

Перед тем, как завести мотор убедитесь что:

1. Винт мотора погружен в воду.
2. Топливный шланг надежно соединен с топливным баком и мотором.

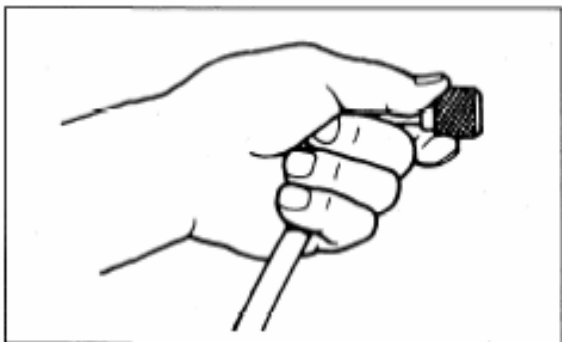

3. Поверните воздушный вентиль(1) на крышке топливного бака против часовой стрелки.

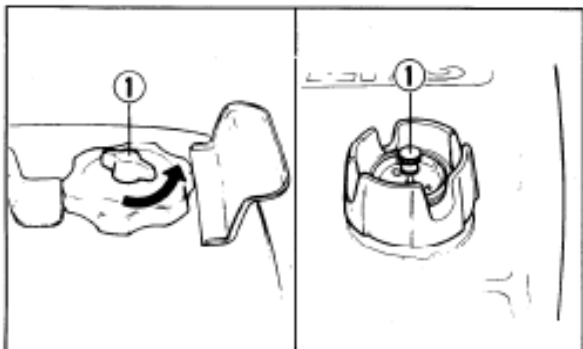

4. Установите нейтральную передачу.

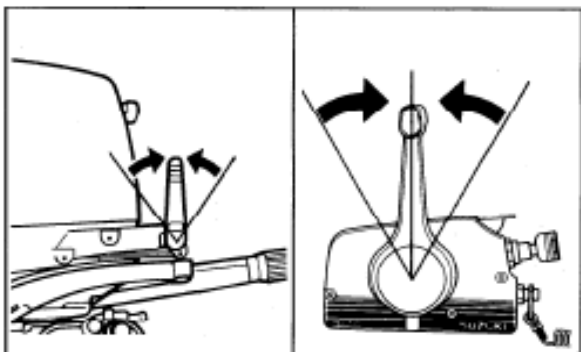

!ПРЕДОСТЕРЕЖЕНИЕ

Если рычаг переключения передач не установлен в нейтральное положение, мотор не заведется. Поэтому, чтобы предотвратить повреждение мотора и стартера всегда устанавливайте нейтральную передачу.

5. Установите ключ аварийной остановки (2). Проверьте, чтобы шнур ключа был надежно закреплен на Вашей руке или одежде.

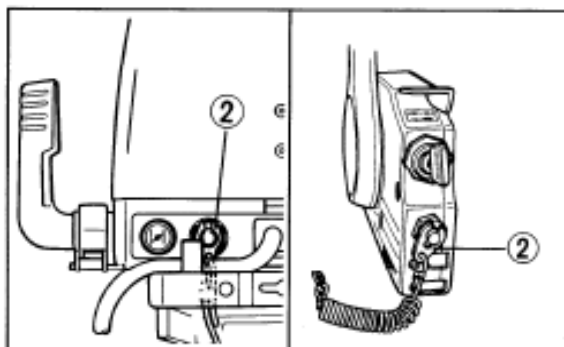

6. Зафиксируйте дейдвуд в положение «Блок».

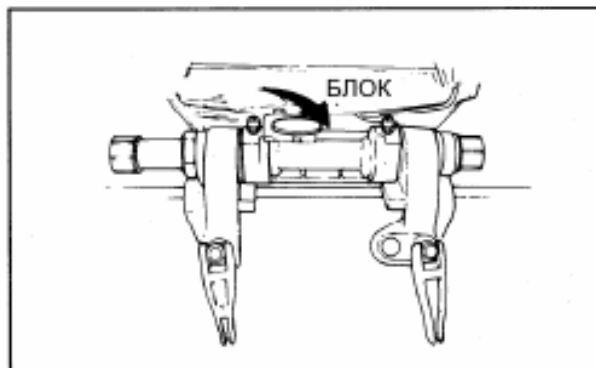

Чтобы завести мотор:

Модель с ручным управлением

1. Сожмите грушу топливного шланга несколько раз, пока она не станет твердой.

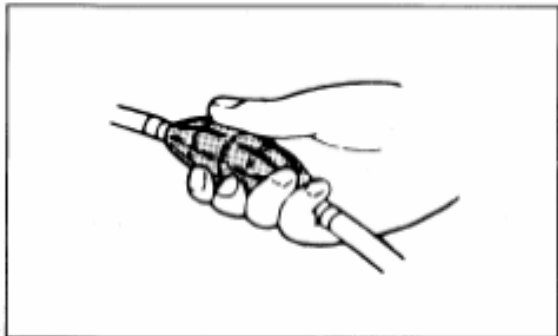

2. Если мотор холодный, вытащите кнопку подсоса (1). Если мотор теплый – не используйте подсос. Установите стрелку на ручке управления газом напротив цифры 2.

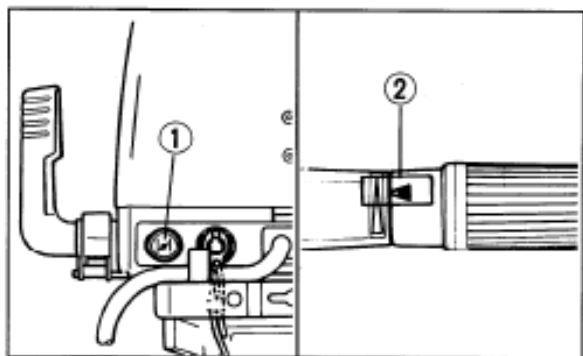

3. а) Сожмите рукоятку стартера (3) и медленно потяните, пока не почувствуете сопротивление. Затем резко дерните ручку стартера, чтобы завести мотор. Не бросайте ручку стартера, а позвольте ей медленно вернуться в исходное положение.

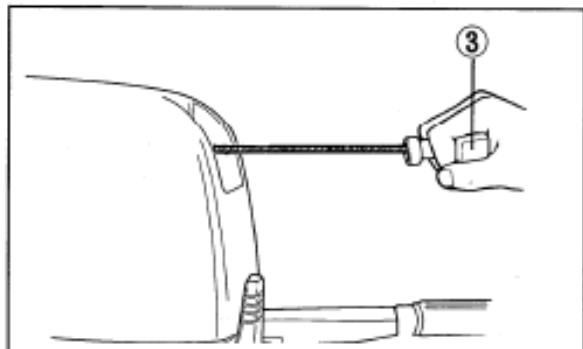

- б) Модель с электрическим запуском.
Нажмите кнопку пуска (4)

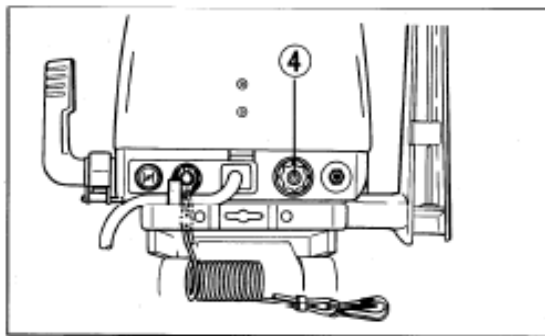

!ОСТОРОЖНО

Если вы не используете аккумулятор с моделями с электрическим запуском, вы должны расположить провода таким образом, чтобы их концы не соприкасались между собой. Контакт проводов друг с другом при работающем моторе приведет к повреждениям мотора.

!ЗАМЕЧАНИЕ

Если мотор не завелся в течение 5 секунд, отпустите кнопку и через 2-3 секунды предпримите повторную попытку.

!ПРЕДОСТЕРЕЖЕНИЕ

Не нажимайте на кнопку старта во время работы двигателя. Это может повредить систему запуска.

4. После запуска при помощи ручки управления газом (2) установите минимальные обороты.

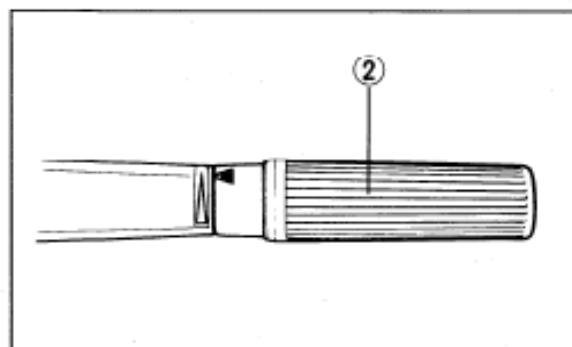

5. Уберите подсос.
6. Прогрейте двигатель в течение 5 минут.

!ЗАМЕЧАНИЕ

В холодную погоду рекомендуется прогревать двигатель больше 5 минут.

Модели с дистанционным управлением

1. Сожмите грушу топливного шланга несколько раз, пока она не станет твердой.

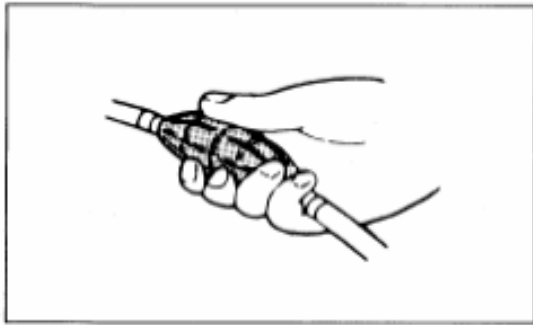

2. Если мотор непрогретый:
А) Немного поднимите рычаг подсоса примерно до положения (А)

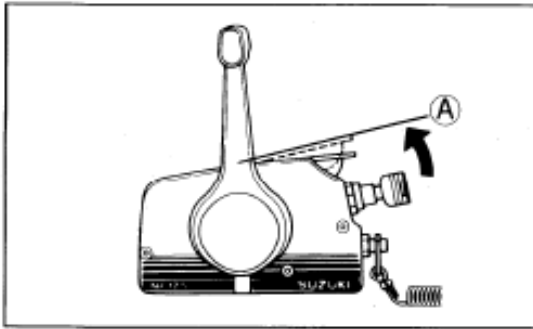

- Б) Поверните ключ зажигания в положение «Старт».

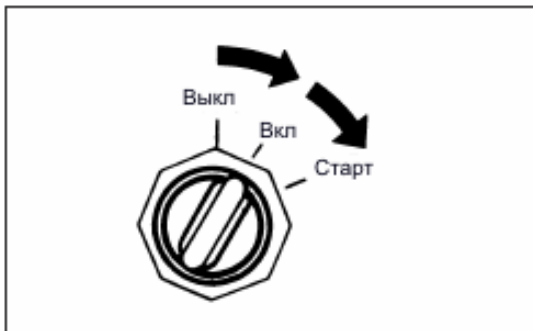

- Если мотор теплый:
- А) Немного поднимите рычаг подсоса примерно до положения (А)

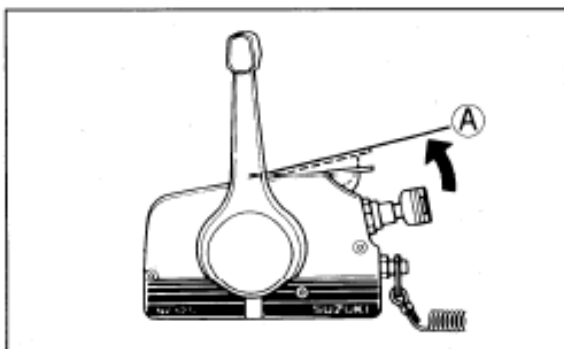

- Б) Поверните ключ зажигания вправо, не надавливая на него.
3. После запуска двигателя, в течение 5 минут при помощи рычага подсоса настройте обороты холостого хода.
4. Установите рычаг подсоса в полностью закрытое положение.

После запуска мотора из контрольного отверстия (1) должна вытекать вода. Это означает, что водяной насос работает нормально. После того, как двигатель прогреется, вода начнет вытекать из отверстия (2), показывая, что система охлаждения работает нормально. Если вы заметили, что из какого-либо отверстия вода не вытекает, немедленно заглушите мотор и обратитесь за консультацией к Дилеру SUZUKI.

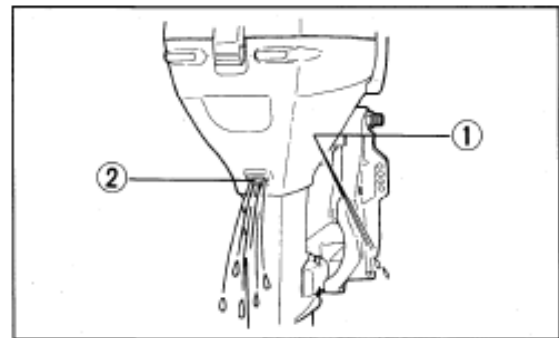

!ПРЕДОСТЕРЕЖЕНИЕ

Никогда не эксплуатируйте мотор, если вода не вытекает из отверстий, это может привести к серьезным повреждениям мотора.

!ЗАМЕЧАНИЕ

Может пройти несколько минут, прежде чем мотор достаточно прогреется и вода начнет литься через отверстия.

Аварийный пуск

Если система зажигания неисправна, а Вам необходимо срочно завести мотор, Вы можете применить метод аварийного пуска.

!ОСТОРОЖНО

При аварийном запуске не дотрагивайтесь до электрических компонентов. Контакт с ними может повлечь серьезный электрический удар.

1. Включите нейтральную передачу.

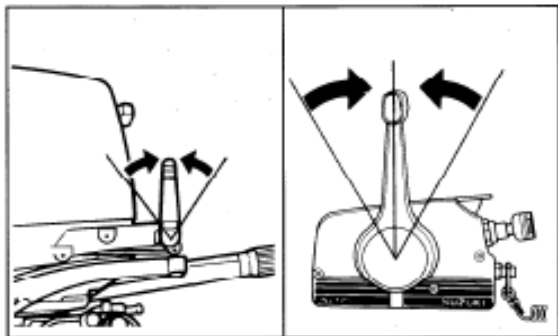

!ОСТОРОЖНО

При аварийном запуске система защиты от запуска при включенной передаче не будет работать. Если не установлена нейтральная передача, то мотор может неожиданно завестись, что может привести к травмам и повреждениям.

2. Снимите капот мотора.

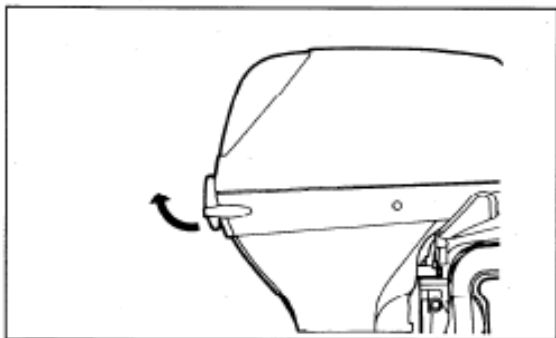

3. Отсоедините NSI кабель. Ослабьте гайку фиксатора (A) и вытащите кабель из держателя. Затем вытащите конец кабеля из рычага.

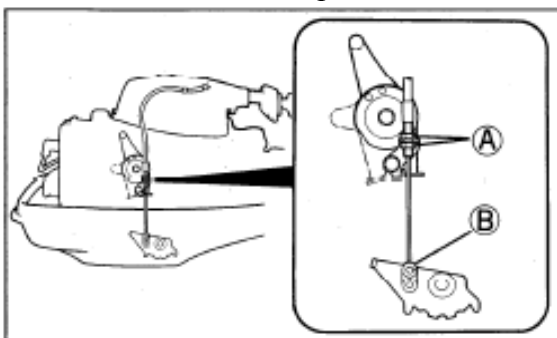

4. Снимите крышку стартерного устройства.

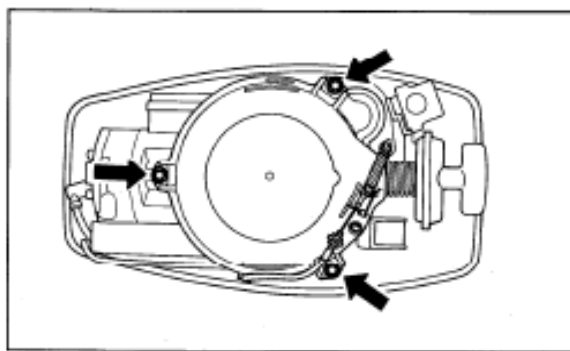

5. Модели с дистанционным управлением:

Поверните ключ зажигания в положение «Вкл» (ON).

6. Модель с ручным управлением: Установите ручку газа в такое положение, чтобы стрелка находилась примерно в начале шкалы.

Модель с дистанционным управлением: Немного поднимите рычаг подсоса.

7. Если мотор холодный - вытащите кнопку подсоса

8. На одном конце запасной стартерной веревки завяжите узел. Другой конец обвяжите вокруг ручки отвертки.

9. Конец веревки с узлом прикрепите к шкиву за специальную выемку и обмотайте веревку вокруг шкива по часовой стрелке.

10. Резко дерните веревку, чтобы завести мотор.

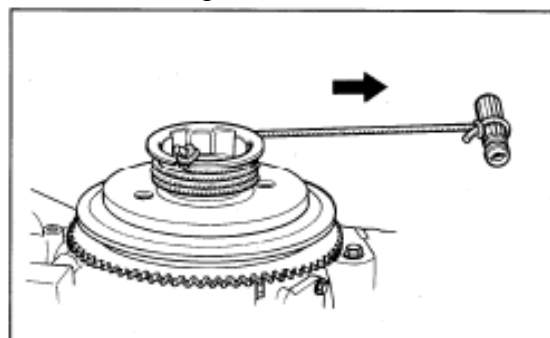

!ОСТОРОЖНО

После аварийного запуска двигателя не устанавливайте на место крышку стартерного устройства и капот. Вы можете получить травму.

Во время работы мотора не подносите близко руки, волосы или одежду.

Переключение передач и управление скоростью

Переключение передач

Чтобы включить переднюю передачу, установите ручку управления газом на минимальные обороты и плавно потяните рычаг переключения передач к себе.

Чтобы включить заднюю передачу, зафиксируйте дейдвуд в положение «Блок», установите минимальные обороты и сдвиньте рычаг переключения скоростей от себя.



!ОСТОРОЖНО

Перед переключением передачи всегда устанавливайте минимальные обороты и задерживайте ручку переключения передач в нейтральном положении.

Управление скоростью

После переключения передачи управляйте скоростью путем вращения ручки управления газом.

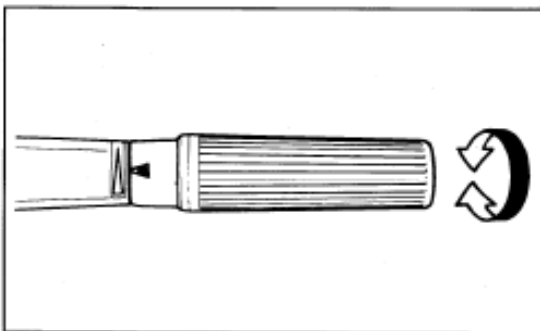

Модели с дистанционным управлением

Чтобы включить режим движения передним ходом, нажмите фиксатор на ручке

машинки газа-реверса и установите ручку управления примерно в положение (А) как показано на рисунке.

Чтобы переключиться в режим движения задним ходом, нажмите на фиксатор на ручке машинки газа-реверса и установите ручку управления примерно в положение (В) как показано на рисунке.

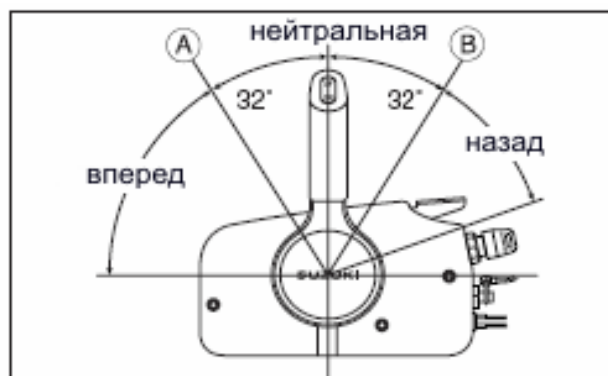

Управление скоростью

Чтобы увеличить скорость после переключения передачи, передвигайте ручку вперед или назад.

Остановка работы мотора

Модели с ручным управлением

Чтобы заглушить мотор, сбросьте газ, включите нейтральную передачу, нажмите и удерживайте кнопку остановки (А) до тех пор, пока мотор не заглохнет.

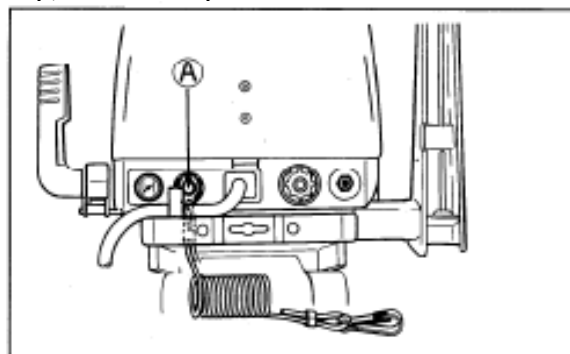

Модели с дистанционным управлением

Чтобы заглушить мотор, включите нейтральную передачу и поверните ключ зажигания в положение «Выкл.» «OFF» Всегда фиксируйте ключ в положении «Выкл.»

«OFF» если мотор не работает, иначе аккумулятор может разрядиться.

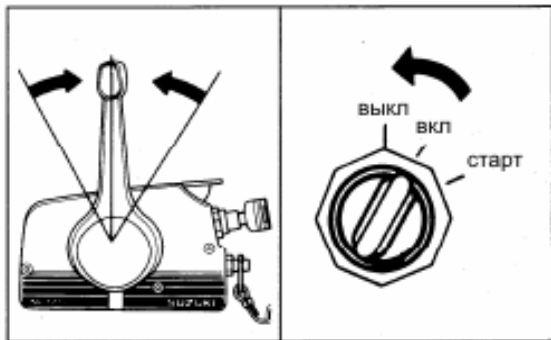

!ОСТОРОЖНО

Что минимизировать риск угона лодки, не оставляйте ключ зажигания в замке!

Швартовка

Процедура поднятия дейдвуда подробно описана в разделе «Рычаг фиксатора наклона дейдвуда».

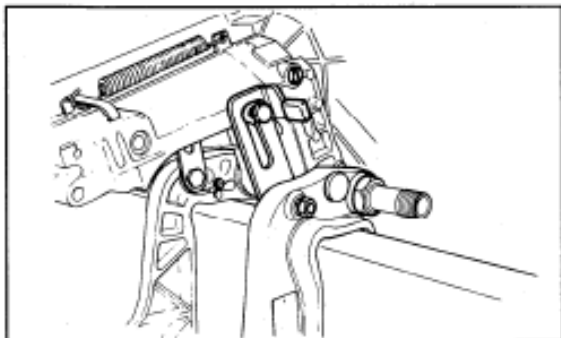

Эксплуатация мотора на мелководье

При движении по мелководью не забудьте изменить угол наклона дейдвуда и поднять мотор выше нормального положения. Помните, что Вы должны двигаться только на небольшой скорости.

!ПРЕДОСТЕРЕЖЕНИЕ

При установке мотора в положение движения по мелководью убедитесь, что водозаборные находятся под водой. Так же убедитесь, что вода льется через контрольное отверстие.

Не позволяйте мотору удариться о дно водоема. Это может вызвать серьезные повреждения. Если мотор ударился о дно, немедленно поднимите его и осмотрите на предмет поломки.

Эксплуатация мотора при низких температурах

При эксплуатации мотора при низких температурах обязательно следите за тем, чтобы нижняя часть мотора была постоянно погружена в воду.

!ПРЕДОСТЕРЕЖЕНИЕ

Если при минусовой температуре вынуть мотор из воды на длительное время, то вода, оставшаяся в системе охлаждения, замерзнет и расширится, что вызовет повреждение мотора.

ОСМОТР И ТЕХНИЧЕСКОЕ ОБСЛУЖИВАНИЕ МОТОРА

Интервал	20 ч или 1 месяц	50 ч или 3 месяца	100 ч или 6 месяцев	200 часов или 12 ме- сяцев
Свечи зажигания	-	-	I	R
Топливопровод	I	I	I	I
	*Замена каждые 2 года			
Топливный фильтр	-	I	I	I
Смазка редуктора	R	-	R	R
Смазка	-	I	I	I
Цинковые аноды	-	I	I	I
Аккумулятор	-	I	I	I
*Карбюратор	I	-	I	I
*Угол зажигания	-	-	-	I
*Холостой ход	I	-	-	I
*Зазор клапанов	-	-	-	I
*Водяной насос	-	-	-	I
*Крыльчатка водяного насоса	-	-	-	R
* Гайка и шпилька винта	I	-	I	I
* Болты и гайки	T	-	T	T

I- Проверьте, очистите, настройте, смажьте или замените при необходимости
T- Затяните R- Замените

!ПРЕДОСТЕРЕЖЕНИЕ
SUZUKI рекомендует, чтобы обслуживание и ремонт частей, отмеченных символом * производили только авторизованные Дилеры SUZUKI.

!ОСТОРОЖНО

От того, как тщательно Вы следите за своим мотором, зависит безопасность Вас и Ваших пассажиров.
Не пытайтесь самостоятельно осуществлять техническое обслуживание мотора, если у Вас нет необходимого опыта и навыков. Вы можете получить травму или повредить мотор.

!ПРЕДОСТЕРЕЖЕНИЕ

Частота обслуживания мотора, указанная в таблице рекомендуется для моторов, эксплуатируемых в нормальных условиях. Если мотор эксплуатируется в суровых условиях, необходимо производить обслуживание чаще.
Используйте только оригинальные запасные части SUZUKI. Использование любых других запасных частей и аксессуаров может аннулировать гарантию.

Свечи зажигания

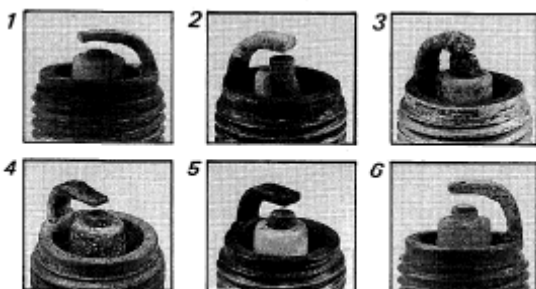

1. Сильная изношенность
2. Поломка
3. Оплавление
4. Эрозия
5. Желтые вкрапления
6. Окисление

!ПРЕДОСТЕРЕЖЕНИЕ

Если свеча выглядит так, как указано на одной из картинок выше, замените ее на новую. В противном случае возрастет расход потребления топлива, возникнут проблемы с запуском двигателя и другие неприятности.

Исправная свеча имеет бледно-коричневый цвет. Если стандартная свеча не устраивает Вас, проконсультируйтесь с Вашим Дилером SUZUKI.

Стандартная свеча – NGK BR7HS-10

Модели для коммерческого использования

Стандартная свеча – NGK B7HS-10

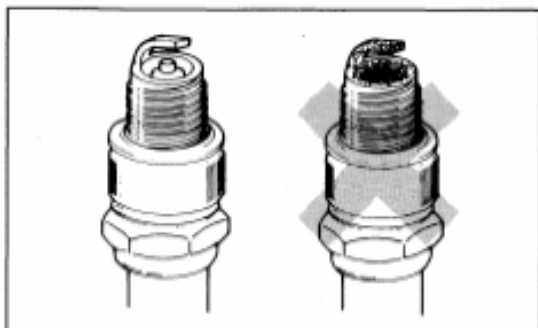

Для поддержания сильной искры Вы должны чистить и менять свечи в соответствии с графиком. Удаляйте следы нагара со свечей при помощи жесткой металлической щетки или специального

очистителя свечей. Помните, что зазор в свече должен

Быть 0.8-0.9 мм.

Топливная система

Регулярно производите осмотр топливопровода на предмет протечек, трещин, вздутий или других повреждений. Поврежденный топливопровод должен быть немедленно заменен его. Для замены топливопровода обратитесь к Дилеру SUZUKI.

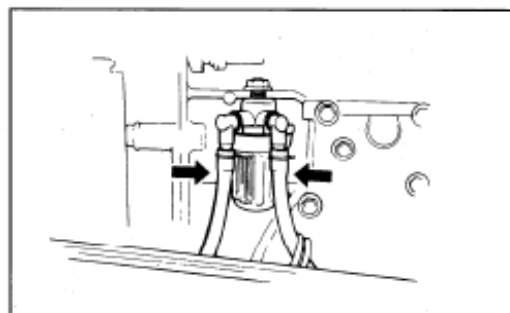

!ОСТОРОЖНО

Утечка топлива может привести к взрыву или пожару.

!ПРЕДОСТЕРЕЖЕНИЕ

Внимательно следите за тем, чтобы вода не попала в топливную систему.

Топливный фильтр

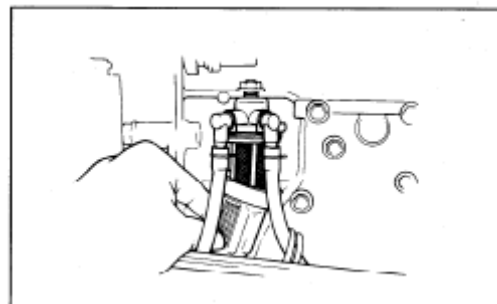

Проверяйте и очищайте фильтр следующим образом:

1. Заглушите мотор и отсоедините чашку фильтра от черной крышки, повернув чашку против часовой стрелки.

2. Вытащите фильтрующий элемент. Проверьте фильтрующий элемент и кольцо в черной крышке на предмет наличия повреждений. При необходимости замените.
3. Промойте фильтрующий элемент в чистом растворителе.
4. Установите фильтрующий элемент на место.
5. Убедитесь, что кольцо находится на своем месте в верхней части черной крышки и закрутите чашку фильтра.
6. Запустите мотор и проверьте отсутствие протечек в районе фильтра.

!ОСТОРОЖНО

Перед чисткой фильтра заглушите мотор. Не курите и держитесь подальше от открытого огня. Храните чистящее средство подальше от детей и домашних животных.

Смазка редуктора

Для проверки уровня масла в редукторе открутите винт верхнего уровня и посмотрите в отверстие. Уровень масла должен быть на нижней границе отверстия. Если уровень масла ниже – добавьте рекомендованного масла до достижения необходимого уровня. Затем вставьте и сильно закрутите винт.

Замена масла

1. Убедитесь, что мотор находится в вертикальном положении. Подставьте посуду для слива отработанного масла.
2. Поочередно отверните винты (1) и (2).

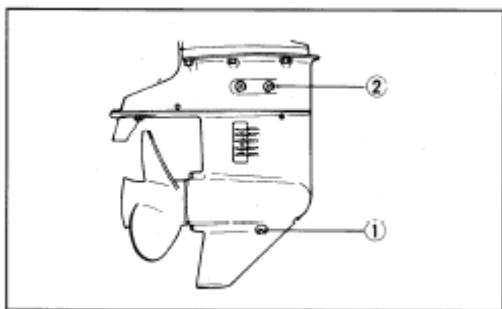

3. После того, как масло полностью стечет, аккуратно залейте новое масло через нижнее отверстие до тех пор, пока оно не начнет вытекать из верхнего.
4. Быстро установите на место и заверните сначала нижний, а затем верхний винт.

!ПРЕДОСТЕРЕЖЕНИЕ

Избегайте попадания воды в редуктор. Это может вызвать сбой в работе мотора.

Смазка редуктора при попадании воды окрашивается в молочный цвет. Если вы это заметили – немедленно устраните причину попадания воды.

Смазка

Места смазки указаны на картинках стрелками

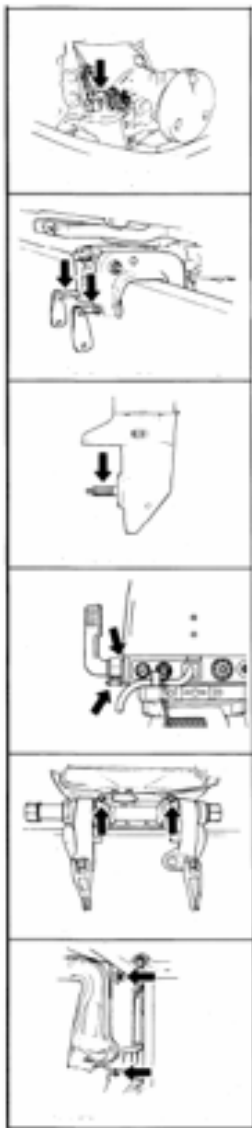

Цинковые аноды и провода заземления

Аноды

Мотор защищен от внешней коррозии тремя цинковыми анодами. Аноды управляют электролизом и предотвращают коррозию частей мотора. Периодически осматривайте аноды и заменяйте их в случае если 2/3 поверхности уничтожено коррозией.

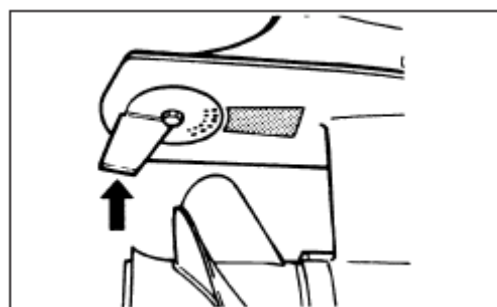
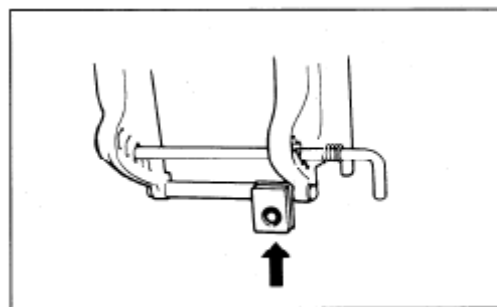

!ПРЕДОСТЕРЕЖЕНИЕ

Если цинковый анод не подходит к мотору или полностью уничтожен коррозией, то алюминиевые части мотора не защищены от коррозии и будут повреждены водой и солью.

Не красьте цинковые аноды, поскольку окрашенные аноды теряют свои свойства.

Аккумулятор

Уровень раствора электролита в аккумуляторной батарее должен быть посередине отметок МИНИМУМ и МАКСИМУМ. Если уровень электролита ниже отметки МИНИМУМ – долейте раствора в аккумулятор до достижения необходимого уровня.

!ОСТОРОЖНО

Аккумуляторная кислота ядовита. Избегайте контакта с глазами, кожей, одеждой и окрашенными поверхностями. При попадании кислоты немедленно промойте место контакта проточной водой. При попадании кислоты на кожу, глаза или любые другие части тела немедленно обратитесь к врачу.

ПРОМЫВКА КАНАЛОВ СИСТЕМЫ ОХЛАЖДЕНИЯ

После эксплуатации мотора в илистой, грязной или соленой воде необходимо промыть водяные каналы и поверхность мотора чистой пресной водой.

SUZUKI настоятельно рекомендует, чтобы для промывки водяных каналов Вы использовали специальное оборудование, доступное в розничной продаже у Вашего Дилера.

Промывка системы охлаждения:

1. Включите нейтральную передачу.
2. Открутите винт промывочного отверстия и вставьте промывочный штекер (1). Заклейте водозаборное отверстие (2) кусочком изоляции.

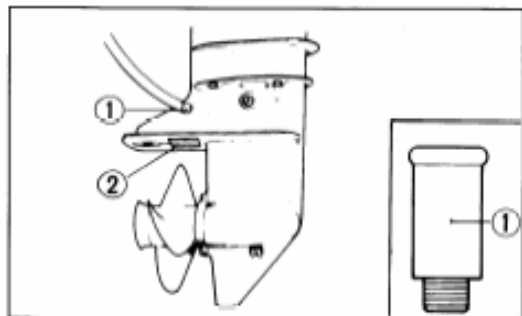

3. Подсоедините садовый шланг к промывочному штекеру и включите воду.
4. Заведите мотор и оставьте его поработать на холостых оборотах около 5 минут.
5. Заглушите мотор и выключите воду.
6. Вставьте винт в промывочное отверстие и закрутите. Удалите изоляцию с водозаборного отверстия.
7. Очистите поверхность мотора и нанесите слой автомобильного воска на внешние части мотора.

!ОСТОРОЖНО

Удостоверьтесь, что установлена нейтральная передача. Иначе Вы можете получить травму от вращающегося винта.

!ПРЕДОСТЕРЕЖЕНИЕ

Не заводите мотор, пока не убедитесь, что вода поступает в систему охлаждения.

ИСПОЛЬЗОВАНИЕ ДОПОЛНИТЕЛЬНОГО ЭЛЕКТРИЧЕСКОГО ОБОРУДОВАНИЯ

Мощность, подаваемая на электрооборудование, зависит от оборотов мотора. Для получения более подробной информации проконсультируйтесь в Дилера SUZUKI.

ЗАТОПЛЕННЫЙ МОТОР

Мотор, который был затоплен, должен быть немедленно извлечен из воды для предотвращения коррозии. Для этого выполните следующие действия:

1. Вытащите мотор из воды как можно скорее.
2. Вымойте его тщательно в пресной воде, что бы удалить соль, грязь и водоросли.
3. Удалите свечи. Слейте воду из цилиндров через свечные отверстия, повернув несколько раз маховик.
4. Осушите топливопровод и карбюратор.
5. Залейте моторное масло в мотор через свечные отверстия и карбюратор. Поверните стартер несколько раз так, так чтобы масло покрыло поверхности внутренних частей.
6. Отдайте мотор для технического осмотра Дилеру SUZUKI так быстро, как это возможно.

ТРАНСПОРТИРОВКА МОТОРА

При транспортировке лодки вместе с мотором, перевозите мотор в нормальном рабочем положении, если имеется достаточный зазор с дорогой. Если Вам необходим больший зазор, перевозите мотор в приподнятом положении, используя какое либо устройство для поддержания веса дейдвуда мотора.

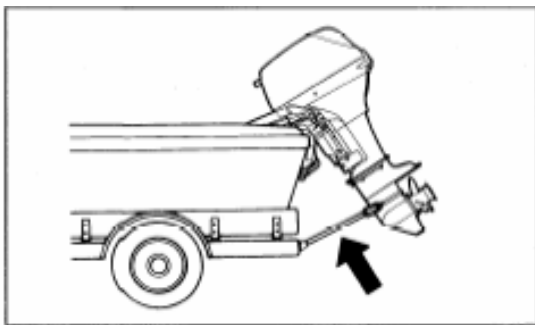

ХРАНЕНИЕ МОТОРА

Хранение мотора

При хранении мотора длительное время рекомендуем отдать мотор официальному Дилеру SUZUKI. Однако если Вы решили подготовить мотор для хранения самостоятельно, выполните следующие действия:

1. Приступите к промывке контура водяного охлаждения.
2. На холостых оборотах отсоедините топливный шланг и дайте мотору выработать оставшийся в карбюраторе бензин.
3. Отключите воду, отсоедините промывочный штекер.
4. Снимите капот мотора.
5. Удалите свечи. Налейте немножко масла в цилиндр, через свечные отверстия. Поверните мотор несколько раз, чтобы масло покрыло внутренние части.
6. Замените смазку редуктора.
7. Смажьте все остальные специальные части.

8. Покройте поверхность воском, если есть повреждения лакокрасочного покрытия – закрасьте поверхность перед нанесением воска.
9. Храните мотор в вертикальном положении в сухом, проветриваемом помещении.

Хранение аккумуляторной батареи

1. Если мотор не эксплуатируется в течение месяца или больше, отсоедините аккумуляторную батарею и храните ее в прохладном темном месте. Перед тем как заново подключить аккумулятор, зарядите его.
2. Если батарея будет храниться долгое время Вы должны раз в месяц проверять уровень заряда аккумулятора и заряжать его при необходимости.

ЭКСПЛУАТАЦИЯ ПОСЛЕ КОНСЕРВАЦИИ

Когда Вы берете мотор после хранения, выполните следующую процедуру:

1. Тщательно очистите свечи. Замените при необходимости.
2. Проверьте уровень масла в редукторе. При необходимости долейте.
3. Смажьте все движущиеся части.
4. Проверьте уровень масла в моторе.
5. Очистите мотор и покройте воском все окрашенные поверхности.
6. Перед установкой зарядите аккумуляторную батарею.

ДИАГНОСТИКА НЕИСПРАВНОСТЕЙ

Это руководство по диагностике неисправностей поможет Вам обнаружить причину и устранить наиболее часто встречающиеся неисправности.

!ПРЕДОСТЕРЕЖЕНИЕ

Неправильное устранение неисправности может привести к более серьезной поломке мотора. Неправильная замена запчастей или неправильная настройка могут больше навредить двигателю, чем починить его. Такие повреждения не являются гарантийными.

Если Вы не уверены в том, что правильно обнаружили причину поломки или в том, что сможете ее квалифицированно исправить – обратитесь к Дилеру SUZUKI.

Стартер двигателя не работает:

- Не установлена нейтральная передача

Мотор не заводится:

- Ключ аварийной остановки не установлен на месте.
- Топливный бак пуст.
- Топливный шланг не подсоединен соответствующим образом.
- Топливный шланг поврежден.
- Свечи неисправны.

Двигатель нестабильно работает на холостых оборотах или глохнет:

- Топливный шланг поврежден.
- Свечи неисправны.
- Неплотно закрыт подсос.

Двигатель не набирает скорость:

- Подключено слишком много дополнительного оборудования.
- Винт поврежден.
- Винт неправильно установлен.

Двигатель слишком сильно вибрирует:

- Двигатель неправильно закреплен на транце, отсутствуют крепежные болты.

- На винт намотаны водоросли, сеть и т.д.
- Винт поврежден.

Двигатель перегревается:

- Отверстие для забора воды в систему охлаждения заблокировано.
- Подключено слишком много дополнительного оборудования.
- Винт неправильно установлен.

СПЕЦИФИКАЦИИ

	DT 30
Тип двигателя	2 – х тактный
Количество цилиндров	2
Диаметр цилиндров	499 см. куб.
Максимальная мощность	22.1 кВт (30 л.с.)
Максимальные рабочие обороты	5 000-5 600 об. мин
Система зажигания	SUZUKI PEI
Соотношение бензина и масла	100:1
Количество редукторной смазки	230м. куб. (мл)